

# Archeologia delle architetture post-classiche

---

Marie-Ange Causarano

Anno accademico 2020-2021

Università degli Studi di Padova  
Dip. di Beni Culturali





**2020  
2021**

syllabus

**ARCHEOLOGIA DELLE  
ARCHITETTURE  
POST-CLASSICHE**  
MARIE-ANGE CAUSARANO

SYLLABUS



## DESCRIZIONE DEL CORSO

Il corso si propone di fornire la conoscenza delle metodologie e degli strumenti utili allo studio dell'edilizia storica di ambito urbano e rurale, all'interpretazione delle architetture e dei vari aspetti del costruito a partire dalle evidenze materiali.

Il corso verterà sui seguenti argomenti:

1. Storia della ricerca
2. Metodologia di indagine
3. Interpretare le architetture
4. Il cantiere nel Medioevo
5. L'archeologia della complessità

**Prof. Marie-Ange Causarano**

[marieange.causarano@unipd.it](mailto:marieange.causarano@unipd.it)

Ufficio: 13/tel: 049-8274614

Ricevimento: contattare la docente

Siti internet

<http://arcmad.lettere.unipd.it/CatMedievale>

<https://didattica.unipd.it/off/2020/LM/SUMLE0618/000ZZ/SUP6075717/NO>

SYLLABUS



## ATTIVITÀ PRATICHE

Dopo la prima parte di carattere introduttivo e metodologico, alcune lezioni saranno dedicate ad attività pratiche di studio e analisi delle architetture

medievali (lettura stratigrafica, documentazione e registrazione dei dati, ecc.)

## ESAME

Frequentanti. Valutazione progressiva durante le lezioni delle capacità di ciascuno studente di comprendere e discutere sia i contenuti delle lezioni che le letture consigliate (valutazione al 40%). Tesina (a scelta): consegna di un documento scritto e presentazione orale dello studio realizzato dallo studente/i (valutazione al 60%).

Non frequentanti. Esame orale sui testi di riferimento indicati in rete

<https://didattica.unipd.it/off/2020/LM/SU/LE0618/000Z>

## OBIETTIVI

**1.**

Descrivere un manufatto architettonico

**2.**

Comprendere le strategie e le metodologie di indagine per lo studio di uno o più complessi architettonici

**3.**

Interpretare l'archeologia del costruito sia in ambito urbano che rurale



## Testi d'esame

Brogiolo Gian Pietro, *Archeologia dell'edilizia storica. Documenti e metodi*, Como, New Press, 1988.

Brogiolo Gian Pietro, Cagnana Aurora, *Archeologia dell'architettura. Metodi e interpretazioni*, Firenze, All'Insegna del Giglio, 2012.

Chavarria Arnau Alexandra (a cura di), *Padova: architetture medievali. Progetto ARMEP (2007-2010)*, Mantova, SAP, 2011.

Brogiolo Gian Pietro, *Dall'archeologia dell'architettura all'archeologia della complessità*, in «Pyrenae», n. 38, pp. 7-38, 2007.



SYLLABUS



# I. STORIA DELLA DISCIPLINA

## Introduzione

1. Archeologia e studio dei monumenti in Europa tra XVIII e prima metà XIX secolo
2. L'archeologia positivista dei restauratori del XIX secolo
3. Dalla rivoluzione stratigrafica degli anni '70 alla nascita dell'Archeologia dell'Architettura
  - 3.1. L'Archeologia dell'Architettura in Europa: i casi di Spagna e Francia
4. Archeologia dell'architettura e Restauro

INDICE





## II. METODOLOGIA DI INDAGINE

### 1. La sequenza stratigrafica

#### 1.1. Esempi di stratigrafie murarie

### 2. Classificazione e schedatura

#### 2.1. Scheda USM

#### 2.2. Scheda EA

#### 2.3. Scheda SAV

### 3. Le cronologie assolute

#### 3.1. Elementi intrinseci

#### 3.2. Altre fonti

#### 3.3. Datazioni di laboratorio

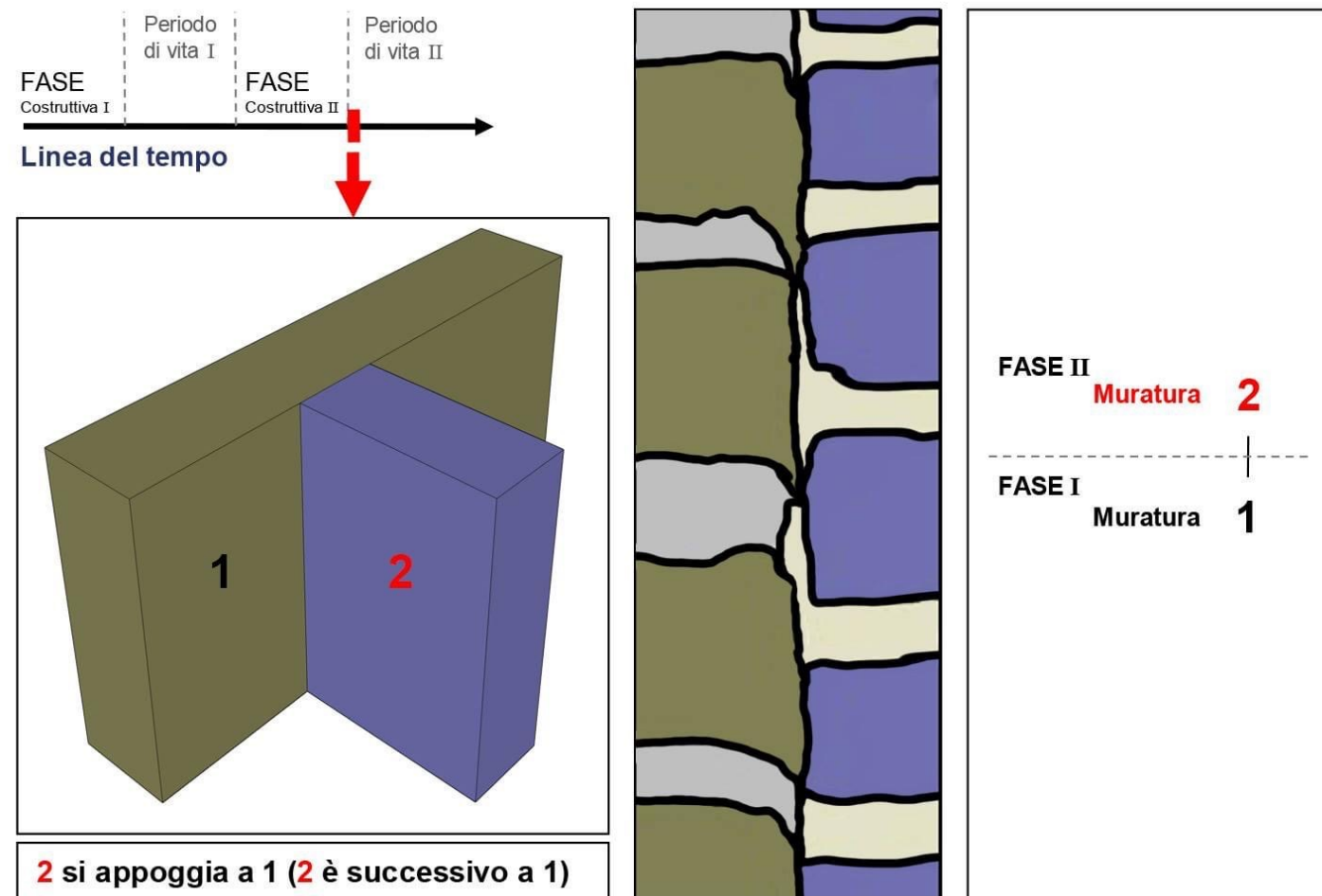



# III. INTERPRETARE LE ARCHITETTURE

## La prima fase del ciclo produttivo

### 1. Pietra

1.1. L'estrazione della pietra

1.2. Gli strumenti

### 2. Laterizi

2.1. Le fornaci

### 3. Legno

### 4. Malta

4.1. Fornaci e macchine da malta





## IV. IL CANTIERE NEL MEDIOEVO

### La seconda fase del ciclo produttivo

1. Le tecniche costruttive
2. Il cantiere di costruzione
  - 2.1. Costruire un edificio

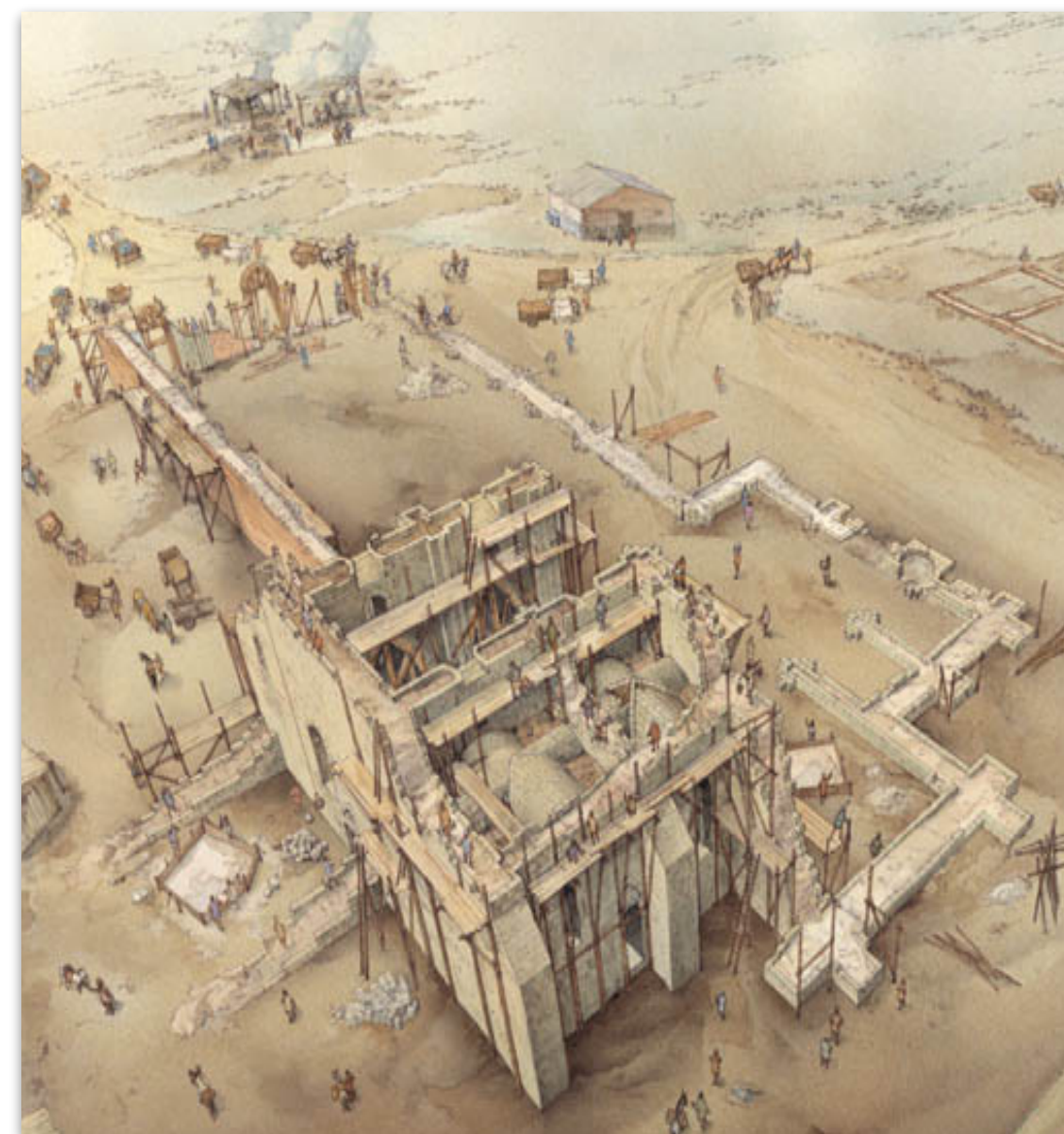
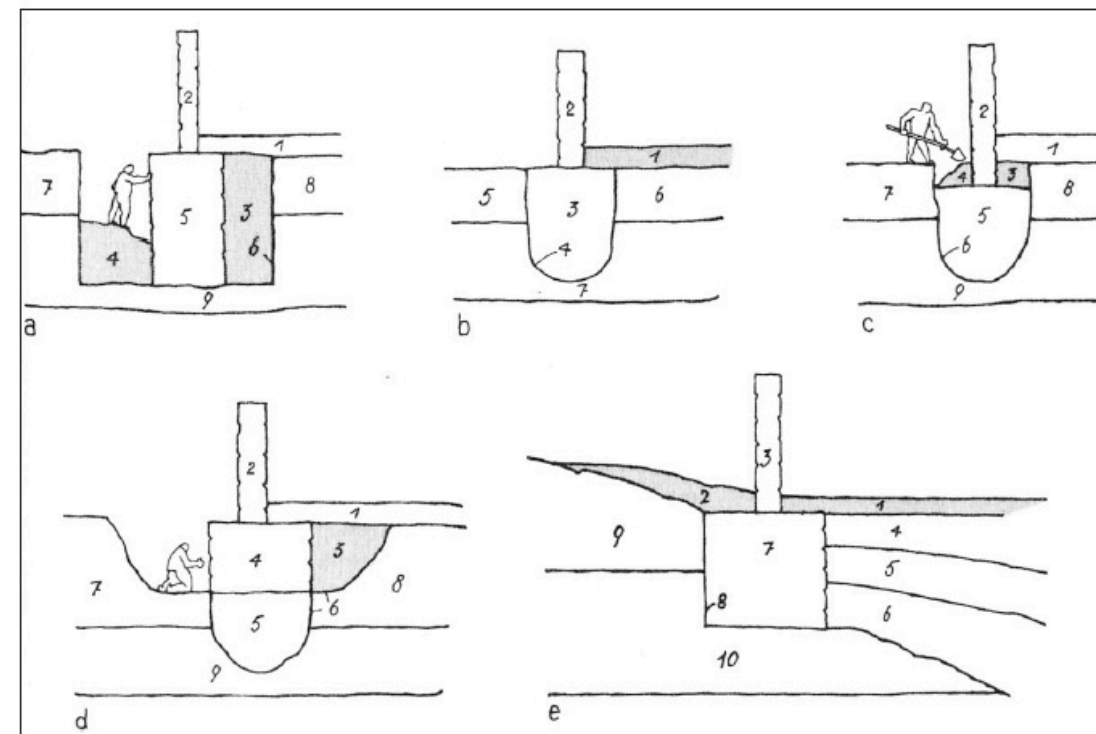



## V. L'ARCHEOLOGIA DELLA COMPLESSITA'

1. Dal singolo edificio all'archeologia dell'urbanistica
2. Casi di studio



ANALISI

STRATIGRAFICHE





47-2/2016

# PYRENAE

vol. 47, num. 2 (DISEMBRE 2016) ISSN: 0079-9215 EISSN: 2239-9171

REVISTA DE PREHISTÒRIA I ANTIGUITAT  
DE LA MEDITERRÀNIA OCCIDENTAL

JOURNAL OF WESTERN MEDITERRANEAN  
PREHISTORY AND ANTIQUITY

SECCIÓ DE PREHISTÒRIA  
I ARQUEOLOGIA DE LA  
UNIVERSITAT DE BARCELONA  
BARCELONA, 2016



Brogiolo G.P., Cagnana A.  
2012, *Archeologia  
dell'architettura: metodi e  
interpretazioni*, Borgo S.  
Lorenzo (FI)

## BIBLIOGRAFIA CONSIGLIATA

Brogiolo G.P. 2007, *Dall'Archeologia  
dell'Architettura all'Archeologia della  
complessità*, "Pyrenae", 38.1, 2007, pp.  
7-38.

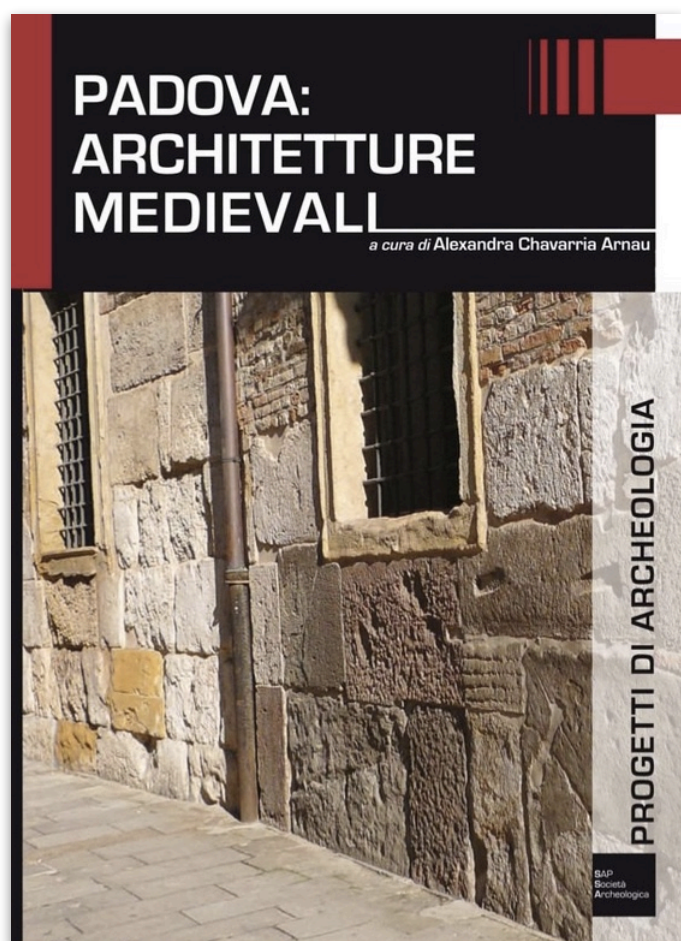

Chavarria Arnau A.  
2011, *Padova  
architetture medievali  
(progetto ARMEP)*,  
Mantova



Brogiolo G.P. 1988,  
*Archeologia dell'edilizia  
storica*, Como